

THERMZ03 HEIZKÖRPERTHERMOSTAT Z-WAVE

Kurzanleitung

Vielen Dank, dass Sie sich für ein Produkt von COQON entschieden haben. Die folgende Kurzanleitung wird Sie bei Inbetriebnahme und Gebrauch Ihres THERMZ03 begleiten und dabei alle wesentlichen Fragen beantworten. Ein ausführliches Handbuch finden Sie zum Download unter support.coqon.de.

Sollten Sie darüber hinaus weitere technische Unterstützung benötigen oder Informationen über andere Produkte wünschen, stehen wir Ihnen gerne per E-Mail oder telefonisch zur Verfügung.

Kontaktmöglichkeiten Kundenservice

E-Mail: support@coqon.de

Telefon: 0228 - 61 94 84 20 (Mo.-Fr. 9.00 - 18.00 Uhr)

Anschrift: COQON GmbH & Co. KG

Konsul-Smidt-Str. 24, 28217 Bremen

Lieferumfang

- THERMZ03 Z-Wave Thermostat
- Schraube für Adapter
- 2x Batterien AA
- RAV Pin*

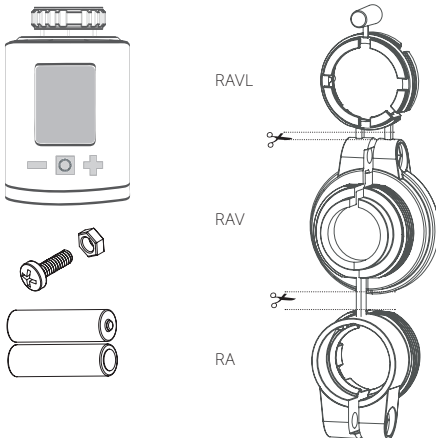

* Bei Verwendung des RAV-Adapters, benötigen Sie den RAV Pin zur Verlängerung des Ventilstößels.

Wichtige Hinweise

! WARNHINWEIS–Verwenden Sie keine Akkus!

Batterien niemals wieder aufladen, nicht kurzschließen, nicht auseinander nehmen – Explosionsgefahr! Erschöpfte Batterien umgehend aus dem Gerät entfernen. Keine gebrauchten und neuen Batterien zusammen verwenden. Batterien und Gerätekontakte vor dem Einlegen bei Bedarf reinigen. Batterien von Kindern fernhalten. Kontakt mit Haut, Augen und Schleimhäuten vermeiden. Bei Kontakt mit Batteriesäure die betroffenen Stellen sofort mit reichlich klarem Wasser spülen und umgehend einen Arzt aufsuchen.

! WARNHINWEIS–Verwenden Sie keine Akkus!

- THERMZ03 ist für die Verwendung in Gebäuden vorgesehen.
- Betreiben Sie THERMZ03 nur wie in der Bedienungsanleitung beschrieben.
- THERMZ03 sollte nur an einem trockenen und staubfreien Ort ohne direkte Sonneneinstrahlung in Gebrauch genommen werden.
- Betreiben Sie das Gerät nicht weiter, wenn es offensichtliche Beschädigungen aufweist.
- THERMZ03 darf nicht umgebaut, modifiziert oder geöffnet werden.

Batterien einlegen

Entfernen Sie den Batteriedeckel, indem Sie ihn an der markierten Stelle nach oben drücken und aushängen. Legen Sie nun die Batterien ein. Achten Sie auf die richtige Polarität! Bei einem späteren Batteriewechsel bleibt die Konfiguration Ihres THERMZ03 erhalten.

Anlerncode



Installation

Setzen Sie Ihre QBox über die COQON App in den Einlern-Modus und folgen Sie den Schritten in der App.

- Hinzufügemodus (Inclusion) wird angezeigt
= Boost-Taste betätigen
- Display zeigt Node-ID
= Hinzufügen abgeschlossen
- Installationsmodus wird angezeigt
= Gerät am Heizkörper montieren

Montage am Heizkörper

Im Display erscheint INS (Installation) und die Boost-Taste blinkt grün (noch nicht drücken). Folgen Sie den Schritten zur Installation.

Montage am Heizkörper ohne Adapter

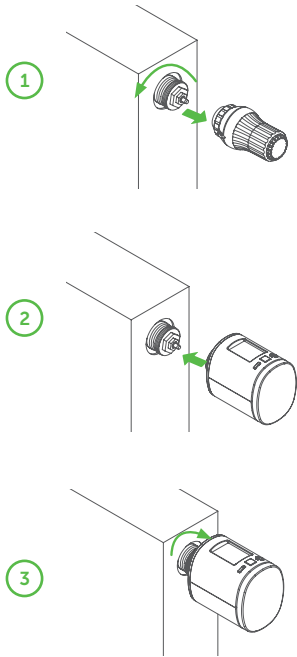

Montage am Heizkörper mit Adapter

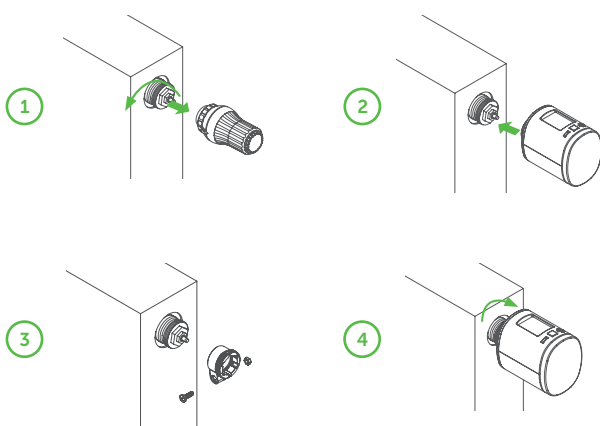

Nach erfolgreicher Installation **drücken Sie die grünblinkende Boost-Taste**, um die Adaptierung zu starten. Nach abgeschlossener Adaptierung zeigt das Display die Solltemperatur an.

Rechtliche Hinweise



Umweltschutz:

Ab dem Zeitpunkt der Umsetzung der europäischen Richtlinien 2002/96/EG und 2006/66/EG in nationales Recht gilt folgendes: Elektrische und elektronische Geräte sowie Batterien dürfen nicht mit dem Hausmüll entsorgt werden.

Der Verbraucher ist gesetzlich verpflichtet, elektrische und elektronische Geräte sowie Batterien am Ende ihrer Lebensdauer an den dafür eingerichteten, öffentlichen Sammelstellen oder an die Verkaufsstelle zurückzugeben. Einzelheiten dazu regelt das jeweilige Landesrecht. Das Symbol auf dem Produkt, der Gebrauchsanleitung oder der Verpackung weist auf diese Bestimmungen hin. Mit der Wiederverwertung, der stofflichen Verwertung oder anderen Formen der Verwertung von Altgeräten/Batterien leisten Sie einen wichtigen Beitrag zum Schutz unserer Umwelt.



Konformitätserklärung:

Hiermit erklärt die COQON GmbH & Co. KG, dass der THERMZ03 Heizkörperthermostat der Richtlinie 2014/53/EU entspricht. Der vollständige Text der EU-Konformitätserklärung ist unter der folgenden Internetadresse verfügbar:

<https://www.eurotronic.org/produkte/spirit-z-wave-plus.html>.

Z-Wave und Z-Wave Plus sind eingetragene Warenzeichen der Sigma Designs.



Garantiehinweis:

Die Garantiezeit beträgt 24 Monate und beginnt am Tag des Kaufs. Bitte bewahren Sie den Kassenbon als Nachweis für den Kauf auf. Während der Garantiezeit können defekte Energiespar-Regler ausreichend frankiert an unten stehende Serviceadresse gesandt werden. Sie erhalten dann ein neues oder repariertes Gerät kostenlos zurück. Mit Reparatur oder Austausch des Gerätes beginnt kein neuer Garantiezeitraum.

Bitte beachten Sie, dass wir nur Garantie auf die Funktionen des Gerätes, nicht auf die Funktionalität zwischen dem Zusammenspiel des Thermostats und des Ventilunterteils geben. Die anwendungsbezogenen technischen Daten sind ausschließlich zusammen mit den Ventilen Heimeier, Junkers Landys+Gyr, MNG, Honeywell, Braukmann Gewindemaß (M30x1,5), Oventrop (M30x1,5) Danfoss RA, RAV und RAVL gewährleistet.

Beim Betrieb des Thermostats mit Fremdventilen-/adaptern, die nicht aufgeführt sind, ist die Funktionalität durch den Anwender sicherzustellen.